

Introduzione

La famiglia di mio marito ha un negozio di articoli per lavori creativi. Quando sono entrata a farne parte, ero entusiasta di lavorare in negozio perché mi era sempre piaciuto molto cucire e lavorare a maglia. Purtroppo mi sono sentita inutile e del tutto fuori posto rispetto al personale, dotato di talento e esperienza.

Ma da quando ho scoperto l'arte del quilting, è cambiato tutto. Mi sono innamorata di questo mondo nuovo e colorato. Perdevo completamente la nozione del tempo e rimanevo sveglia delle intere notti a cucire. Il quilting è diventato una delle gioie più grandi della mia vita.

Non importa il numero di impegni che ho, tutti i giorni mi ritaglio sempre del tempo per il quilting perché mi fa sentire bene. Sono convinta che continuerò a farlo finché sarò in grado di vedere e di tenere in mano un ago! Adoro insegnare e tenere dei workshop perché questo mi offre l'opportunità di condividere con gli altri la gioia del quilting. Spero che i progetti di questo libro vi suscitino la stessa sensazione!

AKEMI SHIBATA

Sommario



Prima di iniziare	6
Progetti	
1. Shopper con fiori di esagoni.....	14
2. Shopper per chi vive in città	17
3. Secchiello con girotondo di tulipani	20
4. Borsa a sacco con appliqué di tulipani.....	25
5. Borsetta a doppia portabilità con esagoni.....	30
6. Borsa a tracolla con bouquet di fiori applicato	34
7. Zaino con motivo di blocchi contornati	37
8. Shopper con chiusura a moschettone	42
9. Bauletto classico con tracolla.....	45
10. Shopper "casa dolce casa"	48
11. Trousse "casa dolce casa"	48
12. Shopper Irish Chain.....	54
13. Borsa per le quilter moderne.....	57
14. Shopper Double Wedding Ring ...	60
15. Shopper decorata con le pezze ...	63
16. Bauletto a mano con appliqué	66
17. Astuccio per gli occhiali ricamato.....	66
18. Borsone portatutto in stile hawaiano	74
19. Custodia per il tablet con i manici e appliqué di casette.....	78
20. Astuccio a casetta.....	78
21. Cestino con uccellino azzurro	84
22. Tovaglietta per il tè con uccellino azzurro	84
23. Borsellino a esagoni	88
24. Trousse a esagoni con cerniera..	88
25. Borsellino a forma di tazza da tè. .	93
26. Gufetto portamonete	93
27. Scatola da cucito con appliqué... .	98
28. Portaforbici floreale.....	99
29. Elefantino portametro a nastro... .	99
30. Puntaspilli a fiore	99
31. Cestino floreale.....	108
32. Sottobicchieri floreali.....	108
33. Pannello di stoffa da appendere di stile bucolico.....	111
34. Collage di scene di campagna	111
35. Sampler quilt (quilt campione) quilt-as-you-go	114
36. Shopper con blocchi per quilt ...	115
Cartamodelli	121

1 Shopper con fiori di esagoni

Gli esagoni sono uno dei miei motivi preferiti nel quilting. Quelli eseguiti con il paper piecing mi piacciono così tanto che spesso mi dimentico anche di pranzare quando sono impegnata a unire queste graziose piccole sagome. Questa borsa di ispirazione floreale rallegra qualunque abbigliamento. Provate a modificare lo schema cromatico dei fiori per ottenere un aspetto del tutto diverso.



MATERIALI

- **Tessuto per il patchwork:** Svariati avanzi di tessuto
- **Tessuto principale:** $\frac{5}{8}$ di iarda (57,15 cm) di tessuto bianco stampato
- **Tessuto per la fodera:** $\frac{5}{8}$ di iarda (57,15 cm) di tessuto stampato
- **Imbottitura:** 50 x 100 cm (19 $\frac{3}{4}$ " x 39 $\frac{1}{2}$ "")
- Una coppia di manici di 63 cm (25")

SCHEMA DEL PATCHWORK

DAVANTI

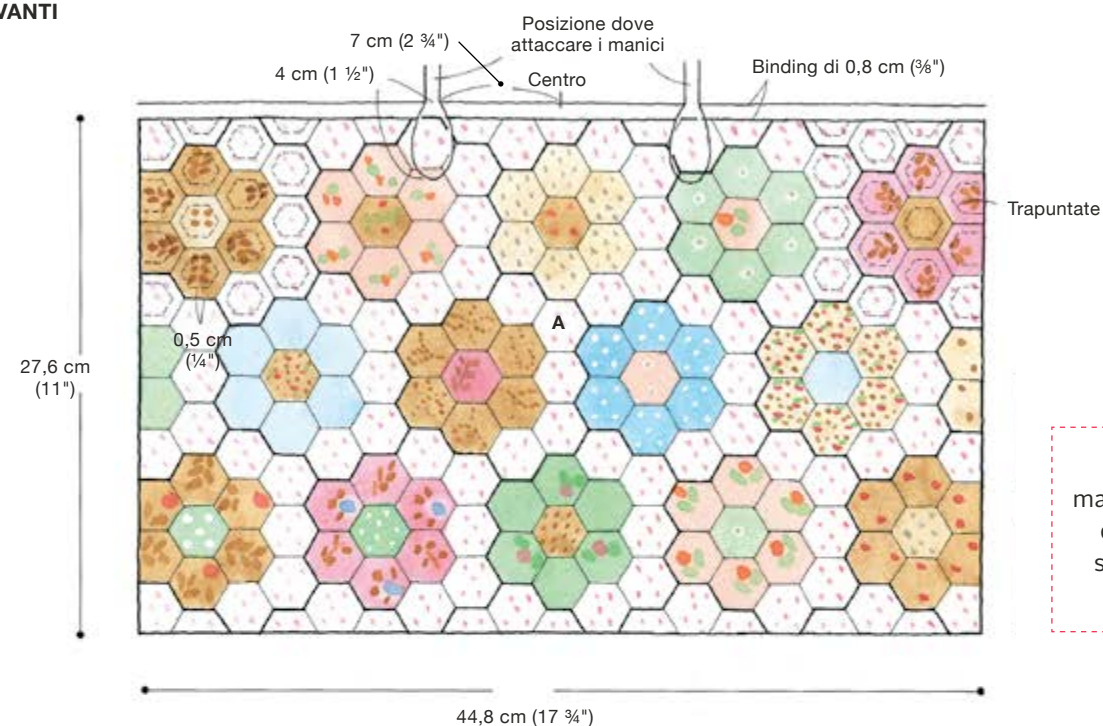

Cucite con un margine di cucitura di 0,7 cm (1/4"), salvo altrimenti indicato.

RETRO

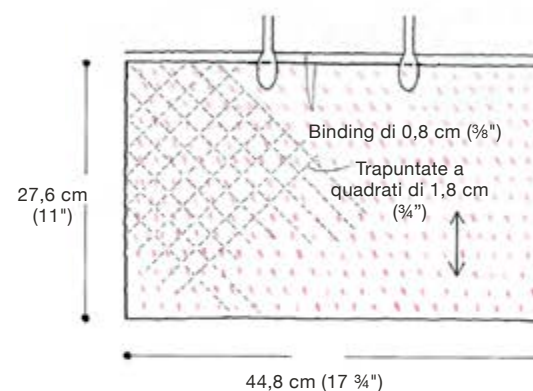

FONDO

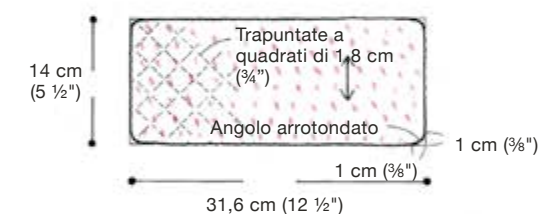

ISTRUZIONI PER IL TAGLIO

Tracciate e ritagliate il cartamodello di pagina 121 (fate riferimento alla pagina 6 per le istruzioni sull'uso dei cartamodelli). Tagliate i seguenti pezzi di tessuto aggiungendo un margine di cucitura di 0,7 cm ($\frac{1}{4}$ "):

- 102 pezzi **A** di svariati avanzi di tessuto (per i fiori)
- 97 pezzi **A** di tessuto principale (per lo sfondo)

Tagliate i seguenti pezzi, che non hanno cartamodello, in base alle misure a destra (queste misure includono il margine di cucitura):

Tessuto per la fodera:

- Fodera del davanti: 30,3 x 46,2 cm (12" x 18 $\frac{1}{4}$ ")
- Fodera del retro: 30,3 x 48,8 cm (12" x 19 $\frac{1}{4}$ ")
- Fodera del fondo: 15,4 x 33 cm (6" x 13")

Tessuto principale:

- Retro: 29 x 46,2 cm (11 $\frac{1}{2}$ " x 18 $\frac{1}{4}$ ")
- Fondo: 15,4 x 33 cm (6" x 13")
- Strisce per il binding (tagliate per il lungo): 1,25 m (1 $\frac{1}{4}$ iarde) di strisce dell'altezza di 3,5 cm (1 $\frac{1}{2}$ ")

REALIZZAZIONE

1. Con la tecnica del paper piecing mostrata nello schema di pagina 89, cucite gli esagoni per formare i fiori. Unite le sagome dei fiori per creare il davanti della borsa come mostrato nello schema di pagina 15.

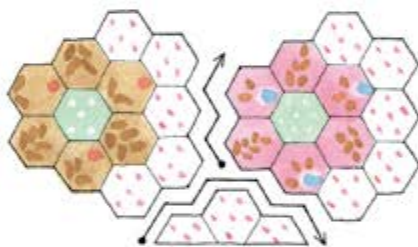

2. Formate gli strati, davanti, imbottitura e fodera. Trapuntate ogni esagono come mostrato nello schema di pagina 15. Poi formate gli strati, retro, imbottitura e fodera. Trapuntate come mostrato nello schema di pagina 15. Unite il davanti e il retro lungo i lati con la tecnica mostrata a pagina 11 e rifinite il margine di cucitura usando la fodera.

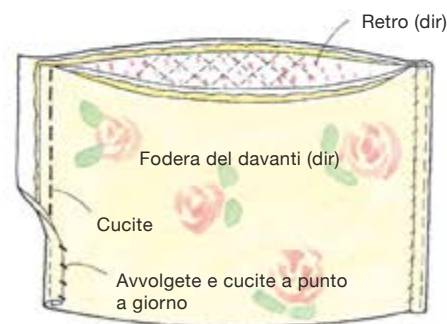

3. Formate gli strati, fondo, imbottitura e fodera. Trapuntate a quadrati di 1,8 cm ($\frac{3}{4}$ "). Marcate ogni lato a 1 cm ($\frac{3}{8}$ ") dall'angolo. Create degli angoli arrotondati collegando le marcature. Attaccate il fondo alla borsa con la tecnica mostrata a pagina 11 e rifinite il margine di cucitura usando la fodera.

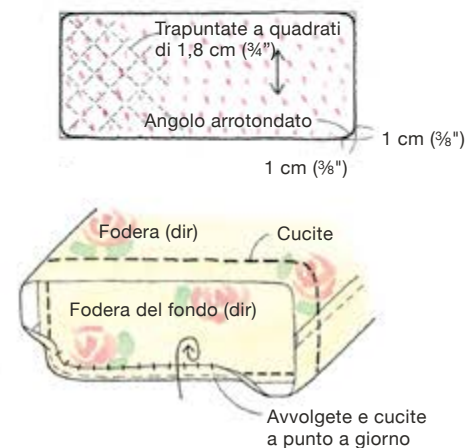

4. Rifinite con un bordino l'apertura della borsa usando le strisce del binding. Fissate a punto indietro i manici usando due capi di filato per quilting (v. schema di pagina 15 per il posizionamento).

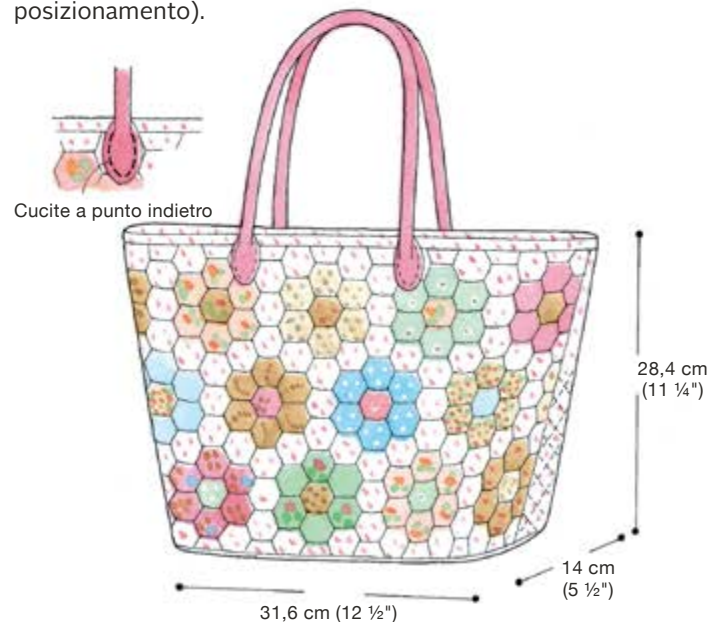

2 Shopper per chi vive in città

Il disegno geometrico di questa borsa sembrerebbe complicato, ma in realtà è piuttosto semplice da realizzare. Cercate di inserire un mix di righe, pois e scritte quando scegliete i tessuti, adoro il modo in cui i diversi stampati interagiscono per creare un'espressione grafica. I manici e la guarnizione in finta pelle coordinati conferiscono a questa borsa uno stile molto elegante e moderno.



MATERIALI

- **Tessuto azzurro:** ½ iarda (45,72 cm) di tessuto stampato azzurro
- **Tessuto con scritte:** ½ iarda (45,72 cm) di tessuto stampato con scritte in bianco e nero
- **Tessuto a righe:** ½ iarda (45,72 cm) di tessuto a pois bianchi
- **Tessuto per la fodera:** ⅝ di iarda (57,15 cm) di tessuto stampato
- **Imbottitura:** 50 x 110 cm (19 ¾" x 43 ¼")
- Una coppia di manici di 63 cm (25")
- 100 cm (39 ½") di nastro di finta pelle dell'altezza di 2 cm (¾")

SCHEMA DEL PATCHWORK

DAVANTI

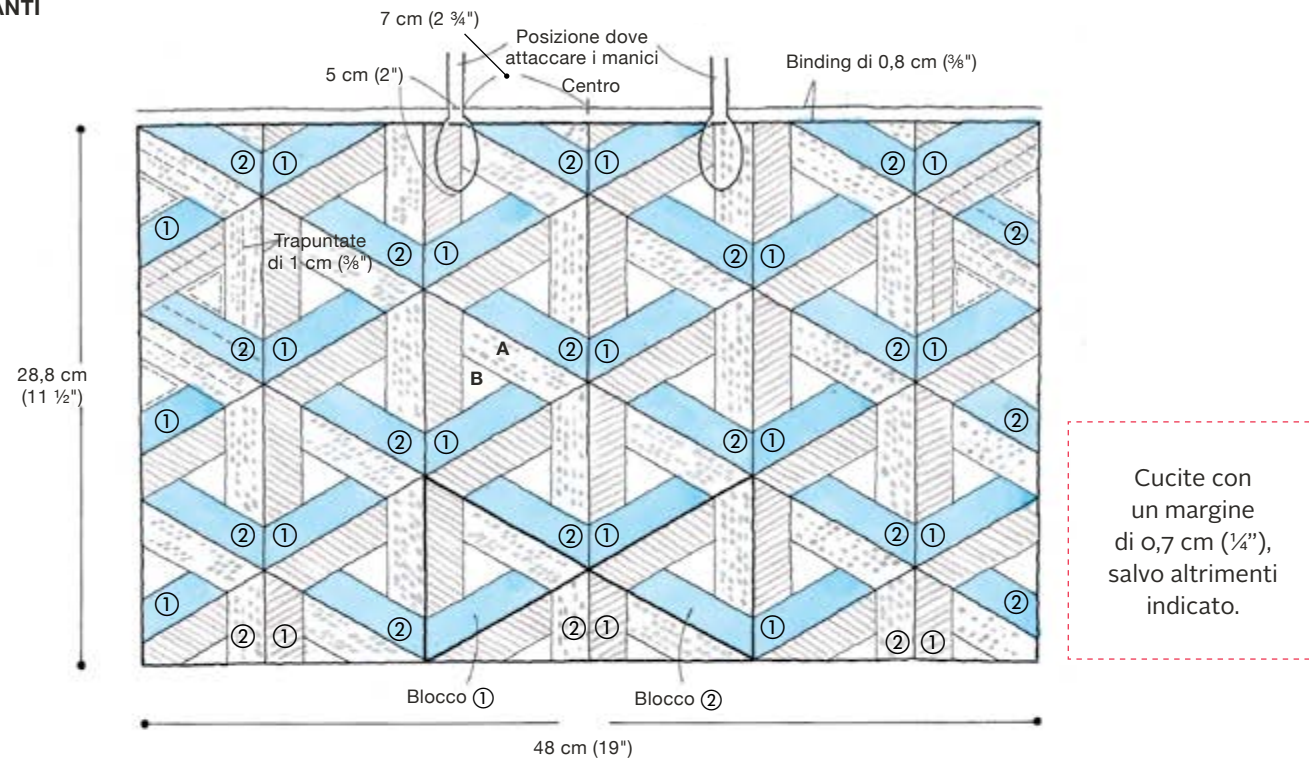

RETRO

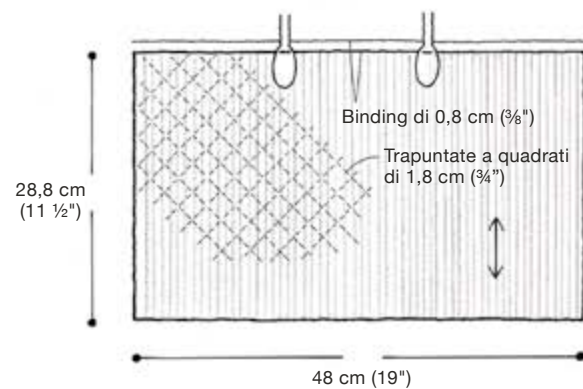

FONDO

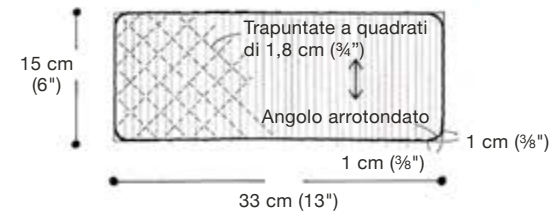

ISTRUZIONI PER IL TAGLIO

Tracciate e tagliate i cartamodelli di pagina 121 (fate riferimento alla pagina 6 per le istruzioni sull'uso dei cartamodelli). Tagliate i seguenti pezzi di tessuto aggiungendo un margine di cucitura di 0,7 cm (¼"):

- 36 pezzi **A** di tessuto azzurro
- 36 pezzi **B** di tessuto a pois bianchi
- 36 pezzi **A** di tessuto a righe (tagliate in sbieco)
- 36 pezzi **A** di tessuto con scritte (tagliate in sbieco)

Tagliate i seguenti pezzi, che non hanno cartamodello, in base alle misure a destra (queste misure includono il margine di cucitura):

Tessuto per la fodera:

- Fodera del davanti: 31,5 x 49,4 cm (12 ½" x 19 ½")
- Fodera del retro: 31,5 x 52 cm (12 ½" x 20 ½")
- Fodera del fondo: 16,4 x 34,4 cm (6 ½" x 13 ½")

Tessuto a righe:

- Retro: 30,2 x 49,4 cm (12" x 19 ½")
- Fondo: 16,4 x 34,4 cm (6 ½" x 13 ½")
- Strisce per il binding (tagliate per il lungo): 1,25 m (1 ¼ iarde) di strisce dell'altezza di 3,5 cm (1 ½")

REALIZZAZIONE

1. Eseguite 21 blocchi ① e altrettanti ②, come mostrato di seguito. Create sei colonne di sette blocchi ognuna, poi unite le colonne per realizzare il davanti (fate riferimento alla pagina 18 per la disposizione). Rifilate il davanti a un rettangolo di 30,2 x 49,4 cm (12" x 19 ½"). Formate gli strati, davanti, imbottitura e fodera. Trapuntate come mostrato nello schema di pagina 18. Poi formate gli strati, retro, imbottitura e fodera. Trapuntate come mostrato nello schema di pagina 18. Seguite i passaggi da 2 a 4 a pagina 16 per unire la borsa e rifinite con un bordino l'apertura della borsa.

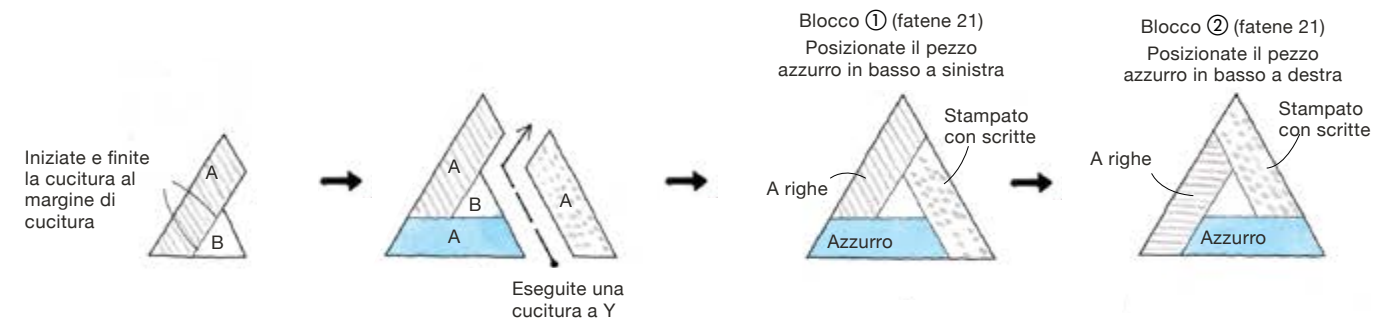

2. Allineate il nastro in finta pelle con il binding in modo che la sua fine combaci con la cucitura laterale della borsa. Attaccate a punto indietro un margine lungo del nastro al binding sull'esterno della borsa. Ripiegate il nastro e cucite a punto a giorno l'altro margine lungo al binding sull'interno della borsa.

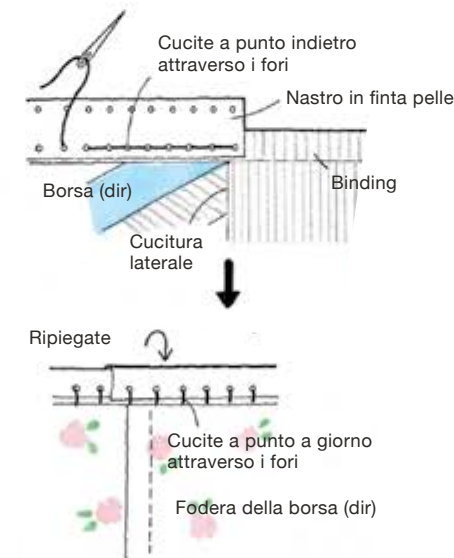

3. Attaccate a punto indietro i manici alla borsa usando due capi di filato per quilting (fate riferimento allo schema di pagina 18 per il posizionamento).

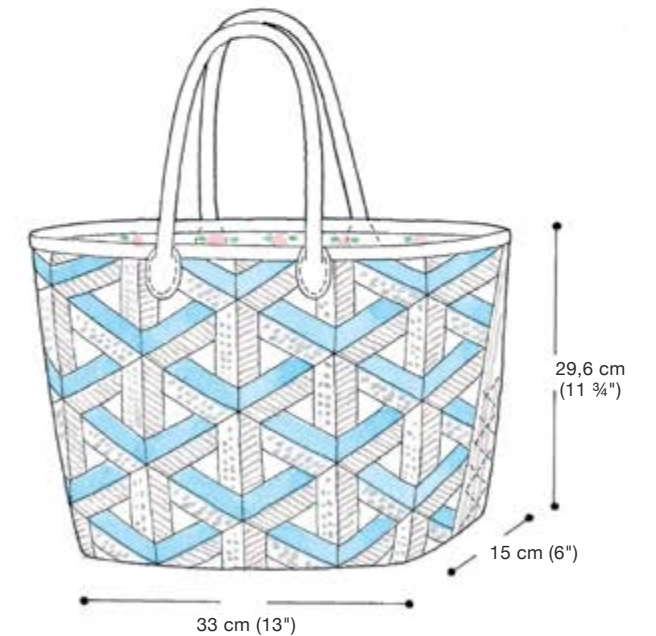

23

Borsellino a esagoni

24

Trousse a esagoni con cerniera

Mi piacciono molto i borsellini e le trousse perché si realizzano in poco tempo e sono dei regali magnifici per le amiche. Questi disegni rétro a esagoni si realizzano con il paper piecing, una tecnica che può diventare una vera passione! La grande varietà di chiusure disponibile oggi sul mercato potrebbe esservi di spunto per progettare da sole dei borsellini, dopo aver imparato bene la tecnica.



La struttura nascosta di filo metallico consente un'ampia apertura e mantiene bene la forma della trousse a esagoni con cerniera.



Le perline color perla aggiungono un tocco di stile a questo delizioso borsellino a esagoni.



Borsellino a esagoni

MATERIALI

- **Tessuto per il patchwork:** svariati avanzi di tessuto
- **Tessuto per la fodera:** ¼ di iarda (22,86 cm) di tessuto stampato
- **Imbottitura:** 15 x 35 cm (6" x 13 ¾")
- Una chiusura a scatto di metallo da cucire per borsellini di 5 x 10 cm (2" x 4") con perline tonde rosa
- 45 perline color perla del diametro di 3 mm
- Cartoncino (per i cartamodelli per il paper piecing)

ISTRUZIONI PER IL TAGLIO

Tracciate e tagliate i cartamodelli di pagina 135 (fate riferimento alla pagina 6 per le istruzioni sull'uso dei cartamodelli). Tagliate i seguenti pezzi di tessuto aggiungendo un margine di cucitura di 0,7 cm (¼"):

- 66 pezzi A di svariati avanzi di tessuto
- 2 borsellini di tessuto per la fodera

Cucite con un margine di cucitura di 0,7 cm (¼"), salvo altrimenti indicato.

REALIZZAZIONE

1. Realizzate il davanti e il retro del borsellino con la tecnica del paper piecing mostrata nello schema soprastante.

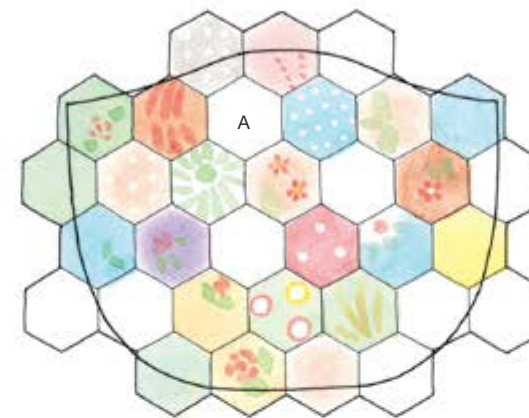

Unite gli esagoni nella forma generale del cartamodello del borsellino

Come assemblare gli esagoni eseguiti con il paper piecing

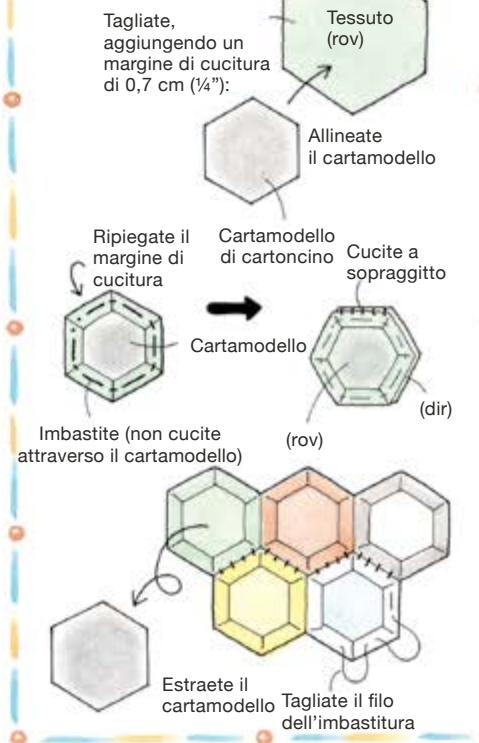

2. Allineate la fodera e il davanti diritto contro diritto. Stratificate un pezzo di imbottitura al di sotto. Cucite, lasciando un'apertura per rivoltare. Ripetete per il retro.

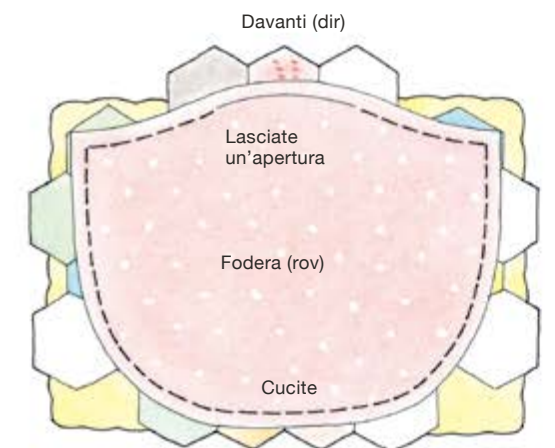

3. Con il cartamodello di pagina 135 rifilate il davanti e il retro nella forma corretta, lasciando un margine di cucitura di 0,7 cm (1/4"). Rivoltate ogni pezzo e cucite a punto a giorno l'apertura. Cucite le pince (fate riferimento al cartamodello per il posizionamento). Attaccate a punto a giorno i margini di cucitura delle pince alla fodera. Cucite nel "solco" intorno a ogni esagono. Attaccate le perline a ogni angolo degli esagoni soltanto sul davanti.

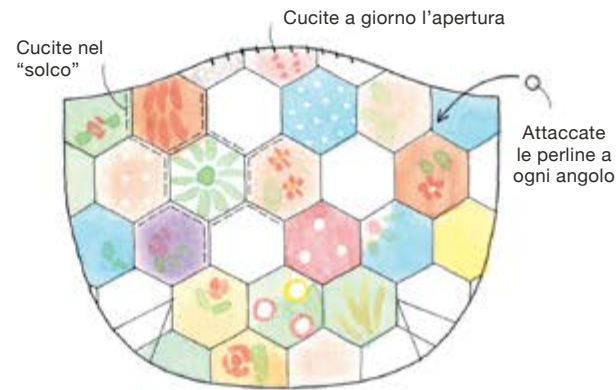

4. Allineate il davanti e il retro diritto contro diritto. Unite a sopraggitto, cucendo soltanto attraverso il tessuto del top (fate riferimento alla pagina 11). Lasciate aperta la parte superiore del borsellino. Rivoltate.

5. Allineate i centri e inserite il borsellino nella chiusura di metallo aperta. Iniziando dal centro e lavorando verso ogni margine, attaccate a punto indietro il borsellino alla chiusura usando due capi di filato per quilting.

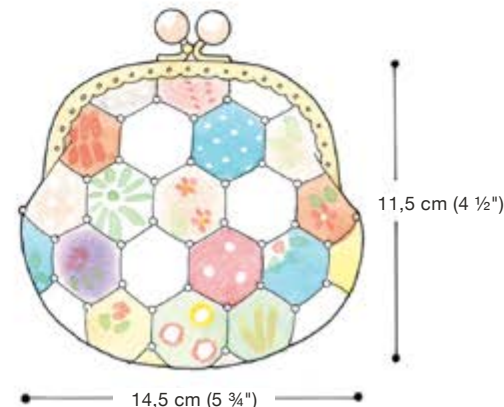
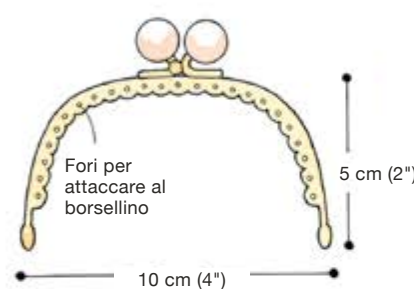
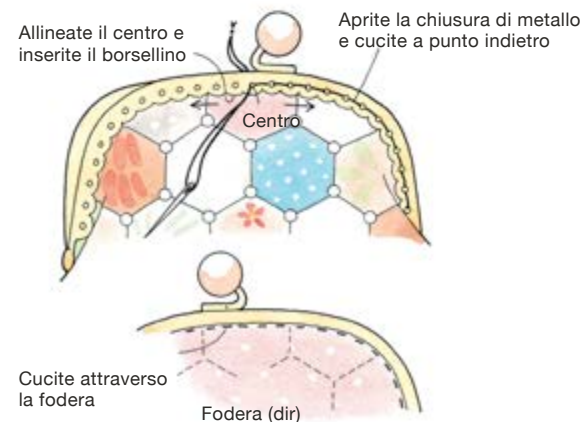
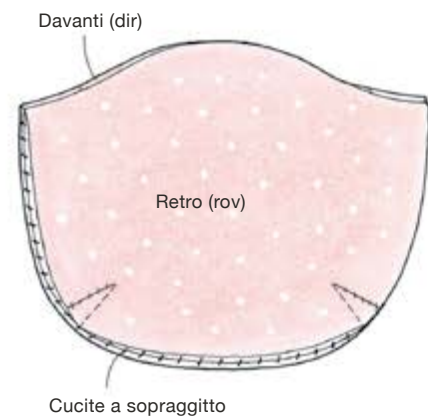

Trousse a esagoni con cerniera

MATERIALI

- **Tessuto per il patchwork:** svariati avanzi di tessuto
- **Tessuto contrastante:** 1/2 iarda (45,72 cm) di tessuto a righe
- **Imbottitura:** 25 x 35 cm (9 3/4" x 13 3/4")
- Una cerniera di 25,5 cm (10")
- Un set di chiusura di metallo di 10 cm (4")
- Quattro bottoni ricoperti del diametro di 1,8 cm (3/4")
- Cartoncino (per i cartamodelli per il paper piecing)

ISTRUZIONI PER IL TAGLIO

Tracciate e tagliate i cartamodelli di pagina 135 (fate riferimento alla pagina 6 per le istruzioni sull'uso dei cartamodelli). Tagliate i seguenti pezzi di tessuto aggiungendo un margine di cucitura di 0,7 cm (1/4"):

- 40 pezzi A di svariati avanzi di tessuto
- 4 bottoni ricoperti di svariati avanzi di tessuto

Tagliate i seguenti pezzi, che non hanno cartamodello, in base alle misure sottostanti (queste misure includono il margine di cucitura):

- Tessuto contrastante:**
- Fondo: 11,4 x 11,4 cm (4 1/2" x 4 1/2")
 - Retro: 12,4 x 21,4 cm (4 3/4" x 8 1/2")
 - Strisce in sbieco (tagliatene 2): 2,9 x 22 cm (1 1/8" x 9")

SCHEMA DEL PATCHWORK

TROUSSE

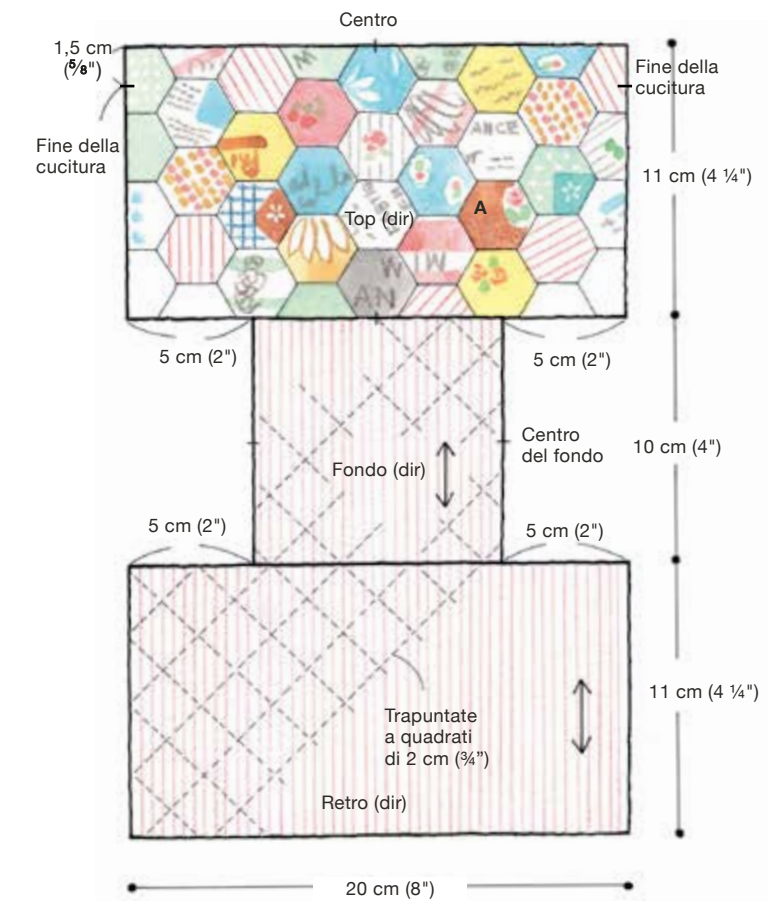

BINDING

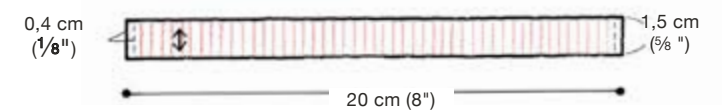

Cucite con un margine di cucitura di 0,7 cm (1/4"), salvo altrimenti indicato.

3 Secchiello con girotondo di tulipani

Istruzioni a pagina 21

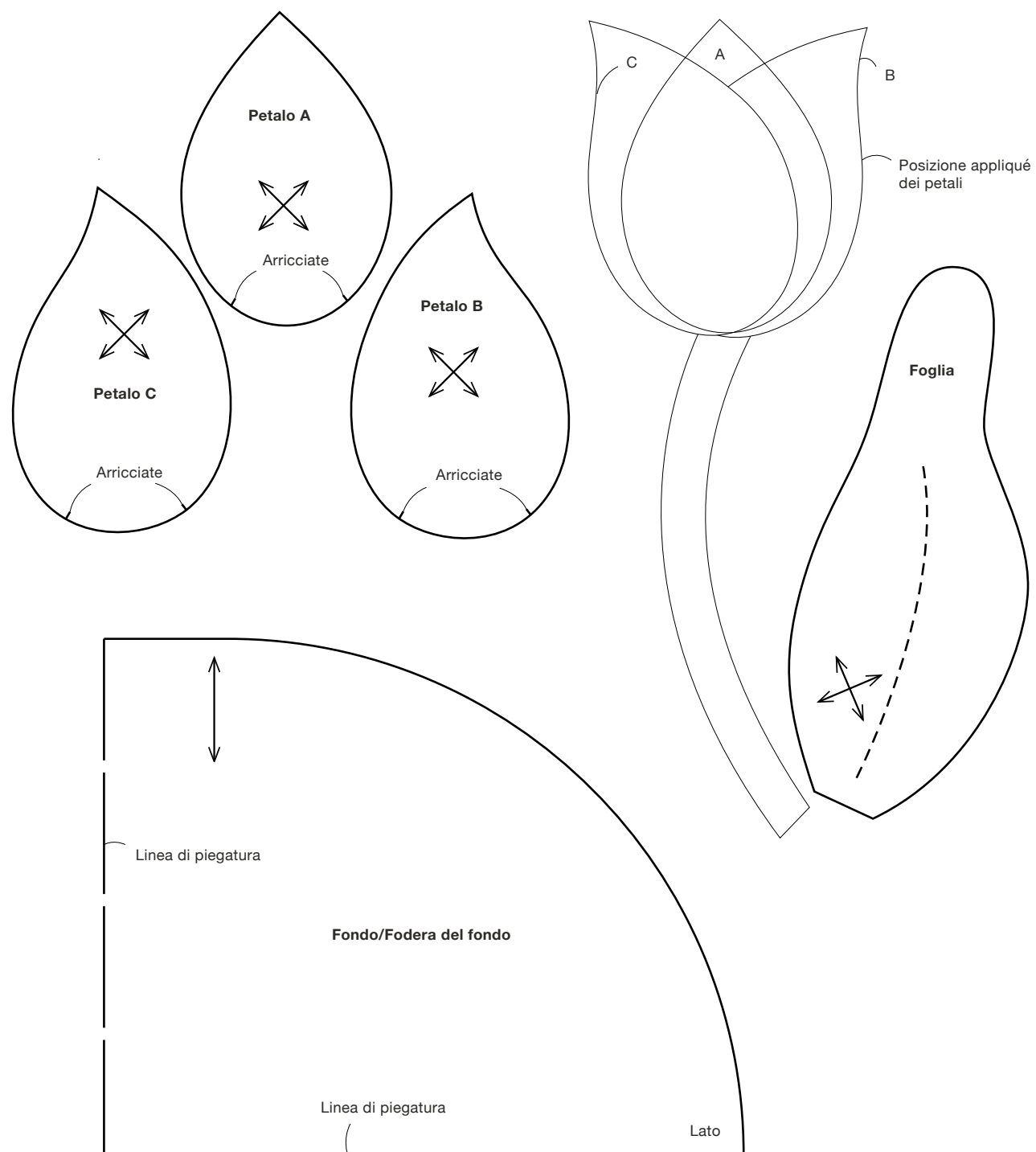

4 Borsa a sacco con appliqué di tulipani

Istruzioni a pagina 26

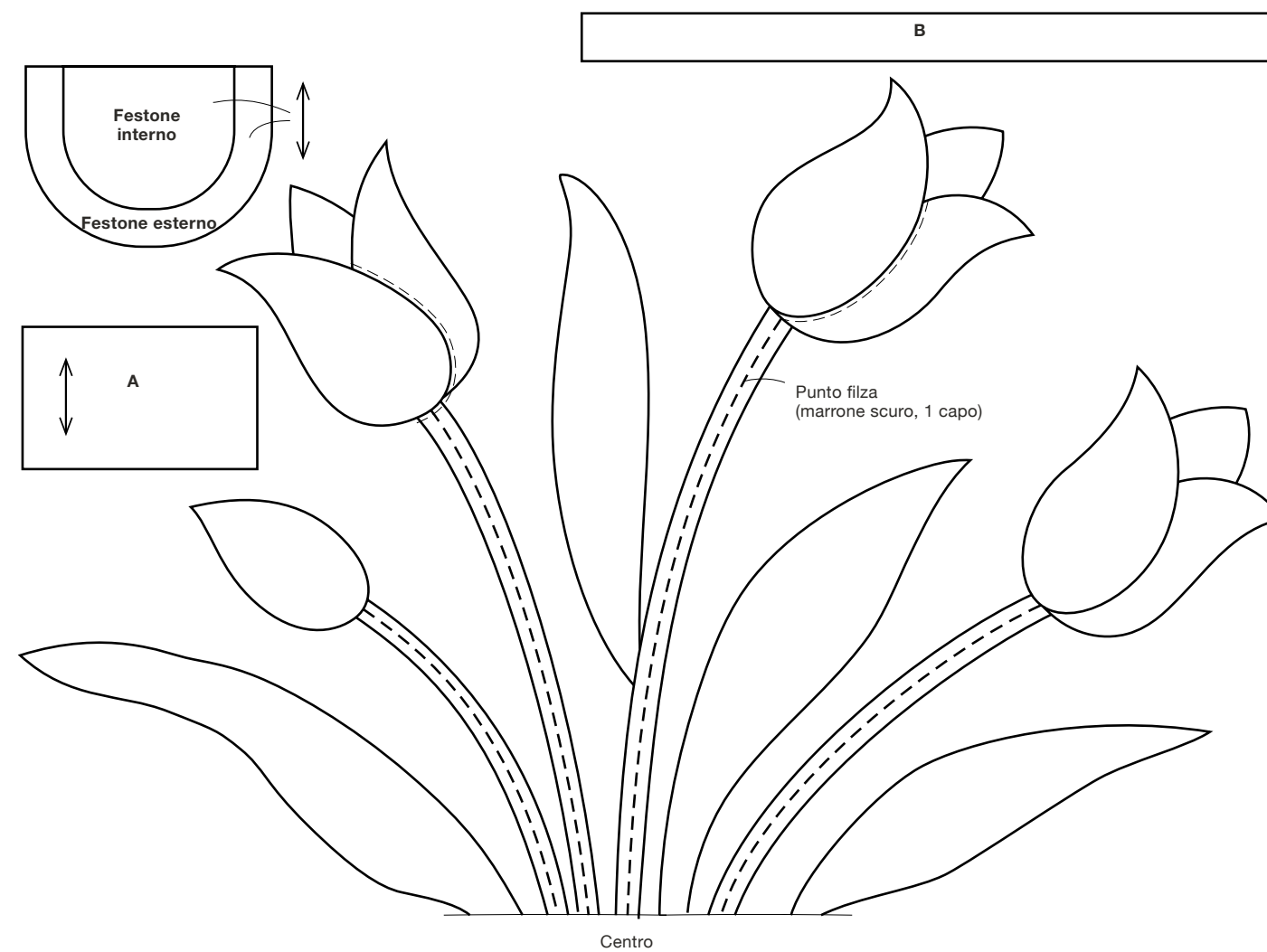

7 Zaino con motivo di blocchi contornati

Istruzioni a pagina 38

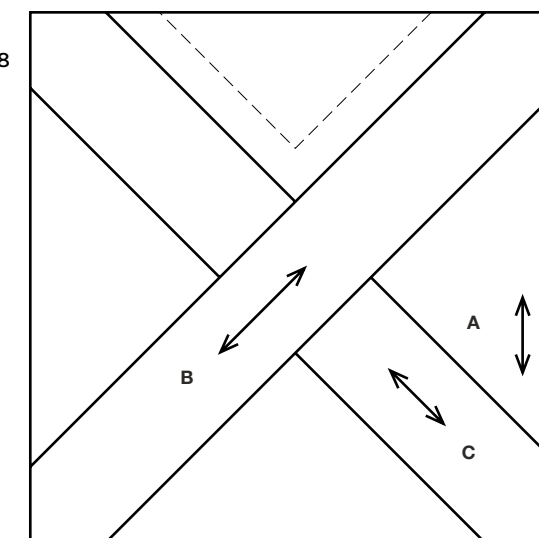

- Tutti i cartamodelli sono a grandezza naturale
- Tracciate o fotocopiate i cartamodelli. Non tagliate questo foglio dei modelli.
- Il margine di cucitura non è incluso. Prima di tagliare il tessuto, aggiungete un margine di cucitura di 0,7 cm (1/4") a tutti i pezzi (salvo altrimenti indicato).